

Le WHIRLIGIG®

***De universele ondersteuning
voor uw rotatiebewaking***

De voordelen :

- Goedkoop
- Vermijdt efficiënt productiestilstanden



Veiligheid voor transportbanden

De WHIRLIGIG lost problematische productiestilstand op dankzij de standaard montagesupport voor een inductieve sensor rechtstreeks op de lageras gemonteerd.

Slimme oplossing

Bij de montage van WHIRLIGIG kunnen boringen of sleuven vermeden worden.

De MAG-CON werd speciaal ontwikkeld om de montage te vereenvoudigen op machines met een asdiameter van 51 mm of meer. Het element is vervaardigd uit een kern uit inox en een magneet met een trekkracht van meer dan 45 kg. Er is ook een M12-gat voorzien voor de montage van de WHIRLIGIG.

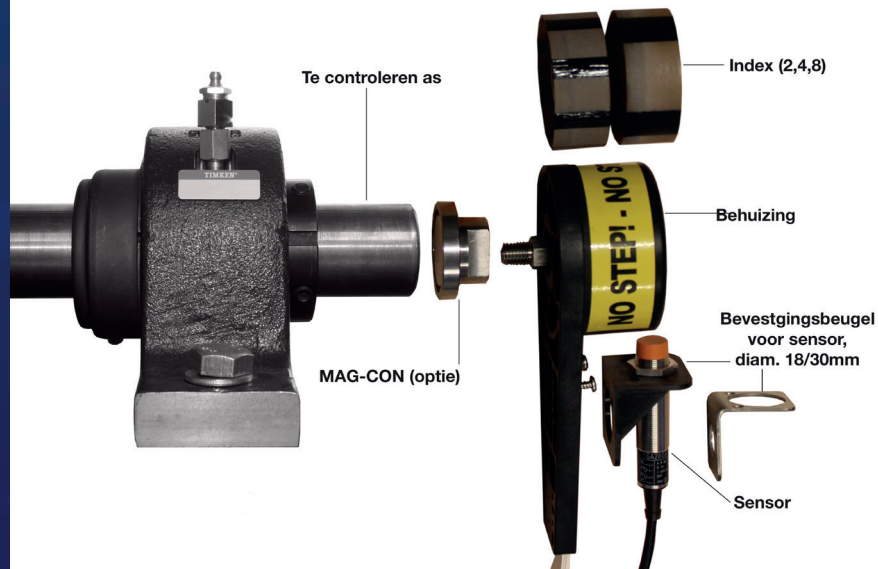

De voordelen :

- Universele steun voor de rotatiebesturing
- Een eenvoudig, snel en betrouwbaar principe
- Makkelijke montage op de as met M12-schroefdraad of via Mag-Con magneetbevestiging
- Montage van de sensor via bevestigingsbeugel met M30 of M18 draad
- Ongevoelig voor machine- of astrillingen
- Ongevoelig of bestand tegen chemische corrosie en oxidatie van het metaal dankzij de structuur uit polypropyleen (grote chemische weerstand en vrij van ijzer).
- Ongevoelig voor weersinvloeden, externe omstandigheden en afzettingen (detectie door inductie).
- Goedgekeurd voor Atex zones 20, 21, 22 voor stof en 0,1, 2 voor gassen.
- Voor de operatoren volledige en beveiligde controle over de beweging dankzij de behuizing. Geen verschuiving, geen inkomende hoeken. 100 % veilig.

Technische specificaties

- as : roestvrijstaal
- Behuizing : polypropyleen
- Lager: roestvrijstaal, levensgesmeerd
- Bevestigingsdraad: M12x1.75
- Afmetingen: 88 x 300 mm
- Maximale snelheid. : 1500RPM
- Standaard index per omwenteling: 2
- Meerdere indexen beschikbaar per omwenteling: 2, 4 of 8



Afmetingen

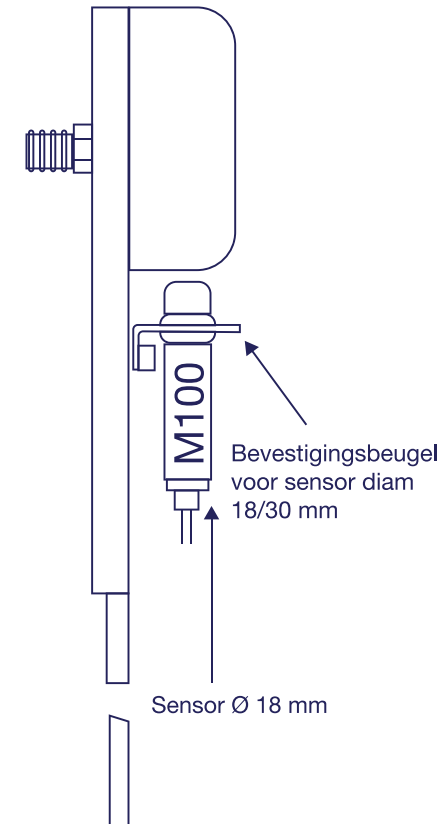
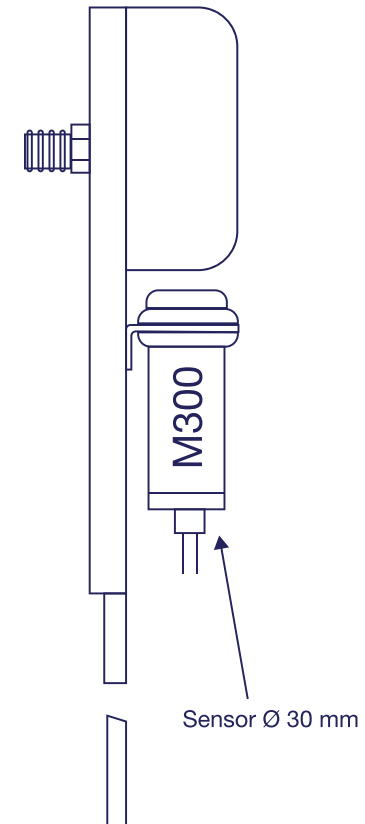
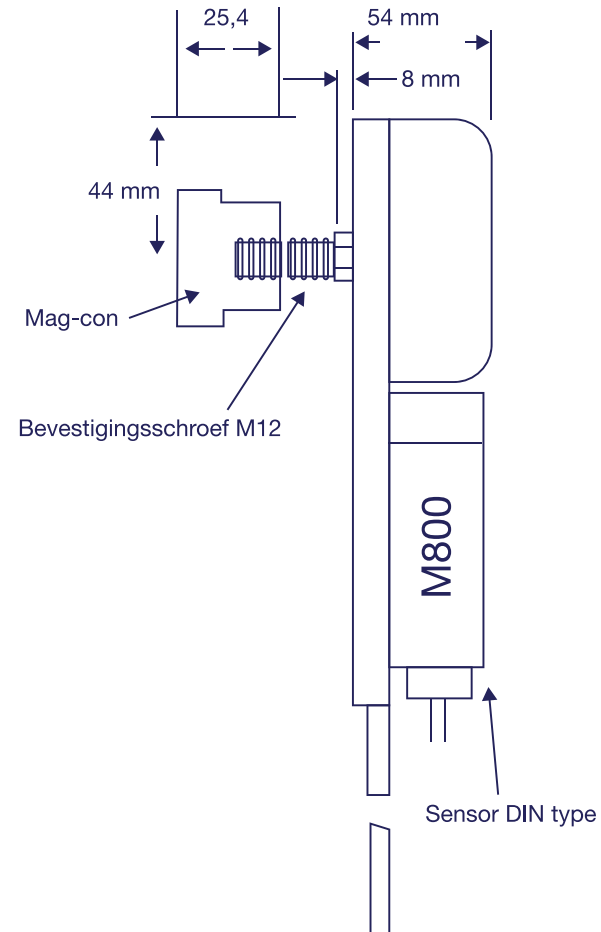
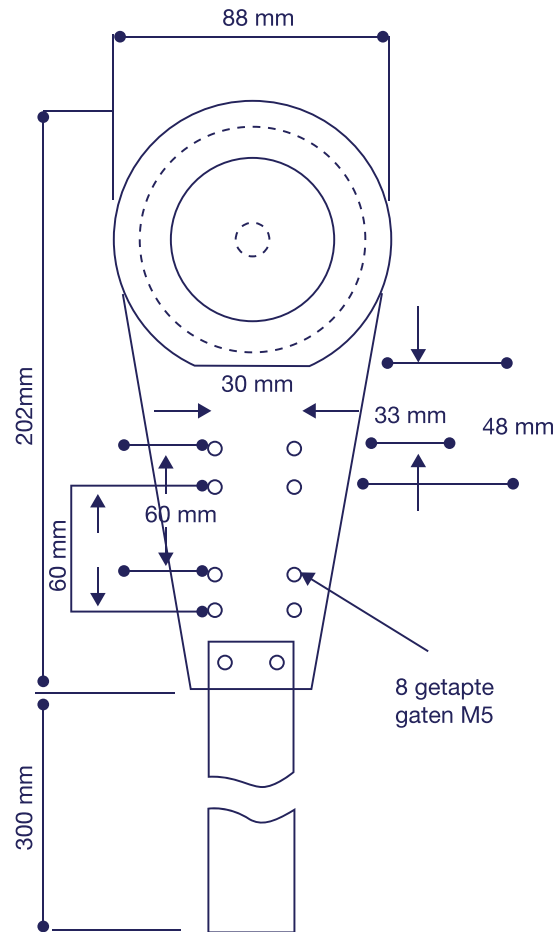

Efficient in conveying & power solutions

ABM TECNA (NetCo groep) stelt u een reeks diensten rond de industriële transportband voor, waaronder de levering en/of plaatsing van reserveonderdelen, het preventief, predictief en curatief onderhoud van uw aandrijvingen en transportbanden ter plaatse en in de werkplaats, een engineering-dienst die expertises, verbeteringen en specifieke apparatuur voorstelt.

Bijna zeshonderd mensen zorgen voor een 24/7 service, waarvan meer dan honderd voor de Belgische klanten.



Onze andere oplossingen voor de veiligheid van transportbanden :

De veiligheid van uw transportband... Daag ons uit! SUCCES GEGARANDEERD.



Optim'Auge

Optim'Auge® garandeert een volledige afdichting (product en stofemissie) en voorkomt de risico's op ongevallen in de inspringende hoeken, van de transportbanden



Optim'Force-6

Het geleidingsstation garandeert het centreren van de band op het onderband en ter hoogte van de trommels en voorkomt de risico's op ongevallen in de inspringende hoeken.



Optim'Protec

het beschermingsgamma van de inspringende hoeken van transportbanden en voor onderrollen die op een hoogte van meer dan 2 meter geplaatst zijn.

ADRES

Zwedenstraat 9 | B-9940 EVERGEM | T : +32 (0)9 245 24 62 | F : +32 (0) 71 85 82 89 | sales@abm-tecna.be | www.abm-tecna.vlaanderen