

# Industriële tandwielkasten

## Een globale oplossing

***Levering, Onderhoud, Herstelling,  
Herproductie.***

### **Onze sterkten**

- Endoscopische analyse
- Gespecialiseerde werkplaats voor herstelling alle merken
- Partners FLENDER, GSM
- Tandwielreizen, thermische behandeling, machinale bewerking en vervaardiging van behuizingen, trouwe herproductie van industriële tandwielkasten

# Onze elektromechanische werkplaatsen voor een globale oplossing !

## Leveringen en aanpassingen



Levering van tandwielkast, motor, koppeling, rem en onderstel, voormonteerd

### Merken FLENDER et GSM

- Dimensionnering
- Opname on site
- Onderzoek tot standardisering
- Studie en fabricage van nieuwe onderstellen
- Expertise van de volledige installatie
- Klant- en toepassingspecifieke tandwielkasten

## Revisie/Onderhoud in onze werkplaatsen

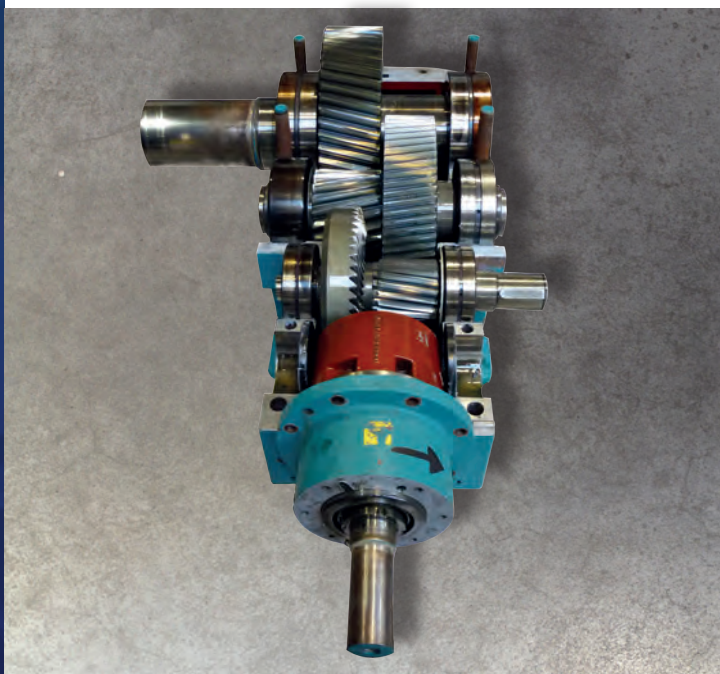

Onderhoud van industriële tandwielkast

### Alle merken

- Metrologie
- Diagnose
- Rapportage
- Precisiebewerking
- Tandwielreizen
- Thermische behandeling
- Mogelijk laswerk.
- Ontwerp en fabricage van tandwielkasten op maat



Onze partner werkplaatsen





## Interventies on site

### Endoscopische diagnose



Endoscopische analyse on site

- Zonder uitbouw van de aandrijving op de installatie, inspectie en analyse van de toestand van de draaiende onderdelen (lagers, tandwielen, enz.)
- Visualisatie van defecten en kwantitatieve 3D-metingen ervan

### **Gemeten gegevens, in plaats van lukrake extrapolaties.**

- Endoscoop met een sonde van 4 mm die gemakkelijk in de te inspecteren tandwielkast geraakt
- Eerste analyse ter plaatse mogelijk
- Inspectierapport waarmee de onderhoudsaanpak voor de geïnspecteerde aandrijving kan worden afgestemd
- ABM TECNA is de enige speler in de industriële conveyors die over dit endoscopie-instrument beschikt



Laser uitlijning van een industriële tandwielkast

### Demontage en hermontage door onze teams

- Mogelijke ingreep on site om het te reviseren toestel te demonteren en naar onze werkplaatsen te voeren
- Eens de revisie klaar, volledige heropbouw on site

## Onderhoudscontract

### Nauwkeurige en professionele plaatsingen

- Laser uitlijning
- Een gegarandeerde veiligheid voor uw uitrustingen:
  - Minder kans op breuk van as-, schakel- en veiligheidskoppelingen,
  - Verminderde mechanische stress (langere levensduur)
- Aandraaien met momentsleutels

### Voorspellend en preventief onderhoud

- Een overzicht van het volledige motor-reductorenpark dat regelmatig bijgewerkt wordt
- Optimalisering, standaardisatie en betrouwbaar maken van de aandrijfgroepen
- Onze teams van mechanici zijn 24u/24 beschikbaar
- Een predictief en preventief onderhoud
- Aanpassen van de installatie
- Beheerste kosten
- Een prioritaire behandeling
- Aangepaste ploegen en uitrusting
- Rapport, opvolging en indicatoren



## ABM TECNA gecertificeerd voor

- Haar voorraadbeheer en de kennis van haar technici voor de selectie en montage van TIMKEM® door TIMKEM® EUROPE
- Haar werkplaatsen door Siemens :
  - « SIMOGEAR Exclusive Assembly & Repair Center »
  - « MOTOX Exclusive Repair Center »
- Haar voorraad en advies over motoren door ABB :
  - « ABB Value Provider motors »

- Officiële partner **FLENDER**



## Herproductie van industriële tandwielkasten:

Voor tandwielkasten die niet vervangen of hersteld kunnen worden, nemen de werkplaatsen van ABM TECNA de afmetingen op, maken 2D-3D tekeningen en bewerken een nieuwe behuizing, nieuwe assen en tandwielen. De identiek nagemaakte tandwielkast zal de bestaande in alle veiligheid vervangen.

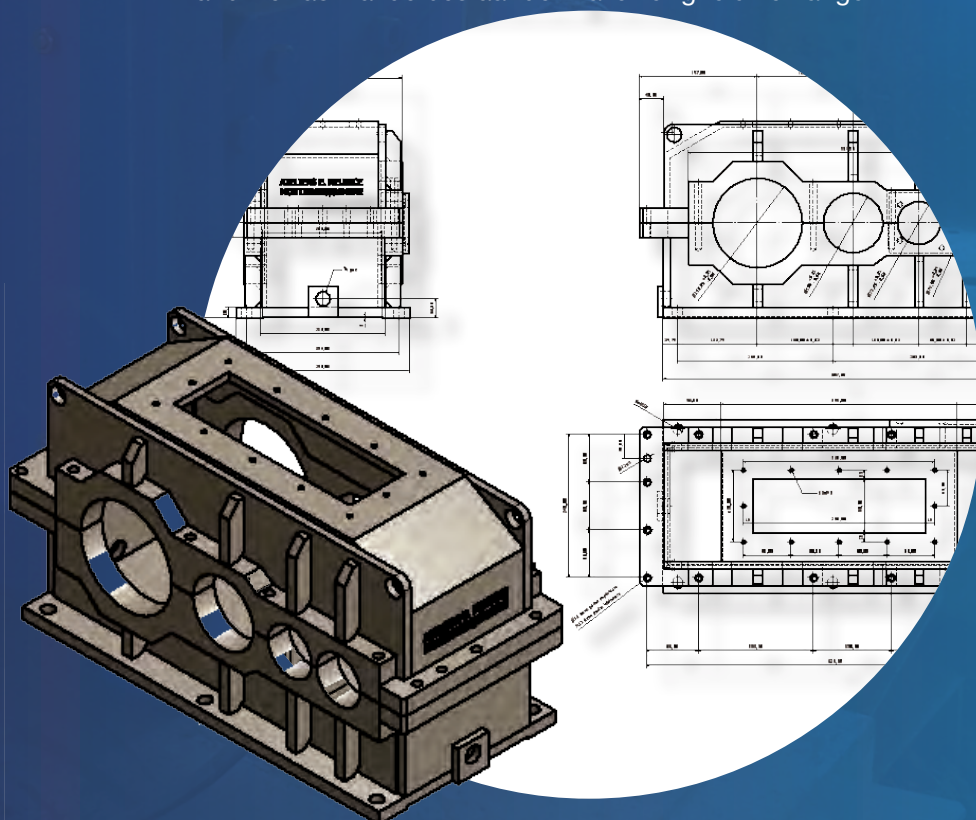

### ONS BEREIKEN

Zwedenstraat, 9 | B-9940 EVERGEM | T: +32 9 245 24 62 | T: +32 71 85 82 80 | sales@abm-tecna.be